

DURO KD



Inhoudsopgave

Voorwoord.....	15
Verklaring van overeenstemming	15
Levensduur	15
Verwijdering	15
Typeplaatje	15
Hergebruik.....	15
Garantie	15
Onderdelen van het product.....	16
Beoogd doel	16
Indicatie	16
Geleverd product.....	16
Veiligheidsinstructies	16
Montage	17
Hoogte-instelling van de voetjes	17
Reiniging onderhoud	17
Technische gegevens.....	17

Voorwoord

Hartelijk dank dat u hebt gekozen voor een product van het merk Drive DeVilbiss.

Het ontwerp, de functionaliteit en de kwaliteit van dit product zullen u niet teleurstellen.

Lees deze bedieningshandleiding voor het eerste gebruik aandachtig door. De handleiding bevat belangrijke veiligheidsinstructies en waardevolle tips voor verantwoord gebruik en onderhoud. Als u vragen hebt of meer informatie nodig hebt, kunt u zich richten tot uw Drive DeVilbiss-speciaalzaak die u het product heeft geleverd.

Deze bedieningshandleiding bevat alle essentiële informatie voor aanpassing en bediening. U kunt de meest recente bedieningshandleiding online als PDF opvragen of bij de klantenservice bestellen.

Daarbij zijn extra grote formaten beschikbaar voor wie visueel gehandicapt is. Blinde patiënten moeten door hun begeleider worden geïnstrueerd. Voor reparaties en enkele instellingen is een speciale technische opleiding nodig, zodat deze door de winkel in medische hulpmiddelen moeten worden uitgevoerd.

Verklaring van overeenstemming

DRIVE MEDICAL GMBH & Co. KG verklaart dat het beschreven product voldoet aan de verordening betreffende medische hulpmiddelen (EU) 2017/745.

Levensduur

Onze onderneming gaat bij dit product uit van een levensduur van vijf jaar, op voorwaarde dat het product wordt gebruikt voor het beoogde doel en dat alle onderhouds- en serviceaanwijzingen worden gevolgd.

Deze levensduur kan aanzienlijk worden verlengd wanneer het product zorgvuldig wordt behandeld, onderhouden, verzorgd en gebruikt en de technische grenzen volgens de ontwikkelingen in wetenschap en techniek niet worden overschreden.

Door extreem gebruik en oneigenlijke toepassing kan de levensduur echter ook sterk worden verkort. De aanduiding van de levensduur door onze onderneming vormt geen aanvullende garantie.

Verwijdering

Mocht u het product niet meer nodig hebben, neem dan contact op met uw speciaalzaak of breng het product naar uw plaatselijke afvalinzamelpunt.

Typeplaatje

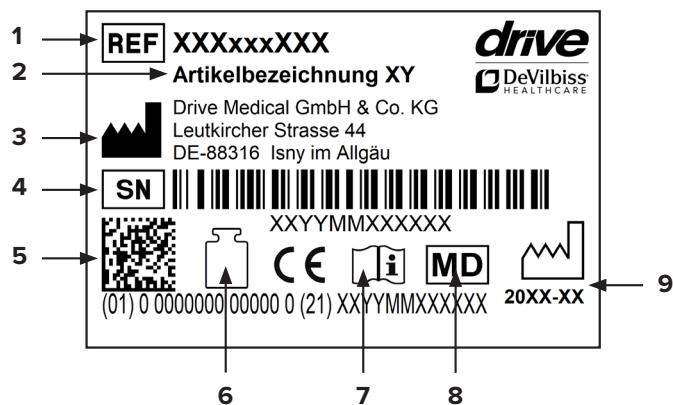

1 Artikelnummer | 2 Artikelomschrijving | 3 Fabrikant | 4 Serienummer | 5 UDI-code | 6 Max. belasting | 7 Raadpleeg de gebruiksaanwijzing | 8 Medisch product | 9 Productiedatum (jaar-maand)

Hergebruik

Dit product is geschikt voor hergebruik. Denk eraan dat u ook alle technische documentatie die nodig is voor een veilig gebruik, overhandigt aan de nieuwe gebruiker.

Het product moet door de speciaalzaak gecontroleerd, gereinigd en voor hergebruik in een perfecte staat gebracht worden.

Bij de voorbereiding voor hergebruik dient de informatie van de producent in acht te worden genomen. Deze informatie wordt op verzoek ter beschikking gesteld.

Verkrijgbare accessoires vindt u bij uw speciaalzaak of op www.drivedevilbiss.de

Garantie

Op het product dat wij leveren, wordt 24 maanden garantie vanaf de koopdatum verleend. Indien aantoonbaar een materiaal- of fabricagefout optreedt, worden beschadigde onderdelen kosteloos vervangen.

Slijtageonderdelen worden in het algemeen tijdens de normale garantieperiode niet gedekt, tenzij een reparatie of vervanging van de artikelen nodig is die onbetwistbaar een direct gevolg is van een fabricage- of materiaalfout.

Eventuele fouten en wijzigingen op grond van technische verbeteringen en veranderingen in design voorbehouden.

UITSluiting VAN GARANTIE

Slijtageonderdelen zijn (onder andere):
rubberen voetjes

Onderdelen van het product



DURO KD

- | | |
|----------------------|------------------------------|
| 1. Rugleuning | 3. Verstelbaar voetje |
| 2. Zitting | 4. Rubberen voetje |

Beoogd doel

Hulpmiddelen voor de douche bestaan uit douchestoelen, -zitjes of -krukken, beugels en verplaatsbare ondersteunende middelen die allemaal uitsluitend zijn bedoeld voor gebruik thuis. Hulpmiddelen voor de douche worden gebruikt voor mensen die fysieke functionele beperkingen hebben waardoor ze niet meer in staat zijn om zonder hulpmiddelen te douchen. De hulpmiddelen voor de douche worden voorgeschreven wanneer er sprake is van beperkte stabiliteit. Wanneer er ook sprake is van verminderde stabiliteit bij het zitten (bijv. door verlamming in de romp), of zwakte bij het gaan zitten of weer opstaan, moeten zo nodig ook een rugsteun en zijsteunen worden gebruikt.

Indicatie

INDICATIE:

Onmogelijkheid om veilig te staan in de douche vanwege aangetaste functie van de onderste extremiteiten met beperkte of ontbrekende mobiliteit en spierkracht en/of aantasting van de vestibulaire functies of neiging tot vallen met andere oorzaak bij gelijktijdig voldoende stabiele romphouding om te zitten en voldoende restfuncties van de bovenste extremiteiten.

Geleverd product

1 x	douchestoel
1 x	rugleuning, alleen bij 550500950
4 x	verstelbaar voetje
1 x	Gebruiksaanwijzing

Veiligheidsinstructies

- Lees deze gebruiksaanwijzing aandachtig.
- Controleer vóór ingebruikname of alle onderdelen stevig vastzitten en niet zijn beschadigd. Gebruik het product niet als het defect is!
- Bij het gaan zitten, het opstaan en het vergrendelen van de zitting kunnen kleding en lichaamsdelen bekneld raken.
- Voorzichtig - gevaar voor uitglijden/vallen!
- Het product valt aanzienlijk gemakkelijker om dan een normale stoel. Vermijd daarom zijwaarts naar buiten leunen – dit leidt tot gevaar voor omvallen!
- Ga steeds in het midden van de zitting resp. helemaal naar achter tegen de rugleuning aan zitten, en niet op de rand – dit leidt tot gevaar voor omvallen en wegglijden!
- Het product mag niet langdurig aan temperaturen

boven 60 °C worden blootgesteld (bijv. gebruik in een sauna, enz.).

- Let op het toegestane maximale gewicht van de gebruiker. Deze informatie vindt u in de technische gegevens in deze bedieningshandleiding en op het typeplaatje.
- Ieder ernstig voorval dat in verband met het product optreedt, moet worden gemeld bij de fabrikant en bij de bevoegde autoriteiten van de lidstaat, waarin de gebruiker en/of patiënt gevestigd is.

Montage

De douchestoel wordt voormonteerd geleverd. U hoeft alleen de rugleuning vast te klikken en de 4 stelvoetjes te monteren (afb. 1-2).

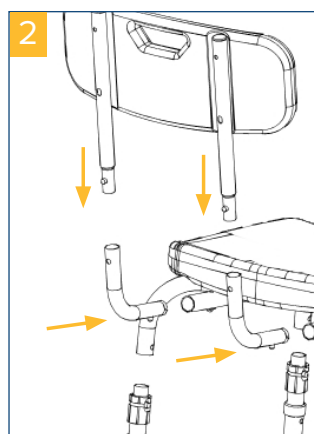
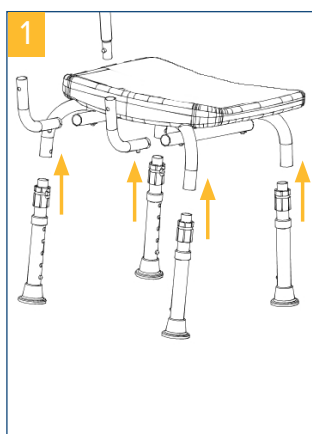

Hoogte-instelling van de voetjes

Stel de gewenste hoogte in voordat u het product gebruikt (afb. 3). Verstel de poten als volgt in hoogte:

Druk op de knop (1) en trek de poot tegelijkertijd naar buiten of schuif deze in tot de knop vastklikt in de gewenste positie (2). Controleer of de drukknop goed is vergrendeld.

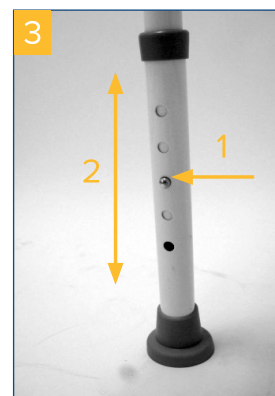

Controleer of alle vier stoelpoten op dezelfde hoogte zijn ingesteld.

Reiniging | onderhoud

- Reinig dit product regelmatig met de hand met een vochtige doek!
- Gebruik geen agressieve reinigingsmiddelen!
- Gebruik geen schuurmiddelen!
- Gebruik geen reinigingsmiddel met een hoog chloor- en azijngehalte!
- Voor desinfectie kan een desinfecterende spray worden gebruikt, bijvoorbeeld Descosept AF of Bacillol AF.
- Controleer de schroeven regelmatig en draai deze indien nodig aan!
- Neem bij defecten contact op met de speciaalzaak waar u dit product hebt gekocht.

Technische gegevens

Product	DORU KD zonder rugleuning	DORU KD met rugleuning
Artikelnummer	550500900	550500950
Totale breedte	53 cm	53 cm
Totale hoogte	44 - 54 cm	71 - 82 cm
Totale diepte	48 - 52 cm	52 - 56 cm
Breedte zitting	50 cm	50 cm
Diepte zitting	30 cm	30 cm
Zithoogte	40 - 52 cm	40 - 52 cm
Totaal gewicht	2,1 kg	3,3 kg
Max. belasting	130 kg	130 kg
Framemateriaal	Aluminium geanodiseerd	Aluminium geanodiseerd
Materiaal zittingplaat / en rugleuning	Pp (polypropylène) / Pu (polyuréthane)	Pp (polypropylène) / Pu (polyuréthane)